

SZABLON POD NADruk LUXORJET

Przygotowując samodzielnie projekt PAMIĘTAJ

LUXORJET

jeśli kolorowe to nie dochodzić do krawędzi szkła - wyciągamy go poza obrys szkła - po 6 mm z każdej strony

minimalna rozdzielczość ilustracji lub zdjęć 300 dpi

obrys zewnętrzny szkła - SZABLON prosimy nie zmieniać koloru i grubości linii (kontur włosowy)

wszystkie czcionki zamienione na krzywe

najmniejsza stosowana czcionka 8 pkt

minimalna grubość zastosowanych linii w projekcie 0,2 mm

1. Nadruk kolorowy bez poddruku (czyli bez dodatkowego białego)
2. Nadruk kolorowy z poddrukiem po całości (czyli nadruk z dodatkowym białym tłem na całej powierzchni szkła)
3. Nadruk kolorowy z poddrukiem pod grafiką (czyli nadruk z dodatkowym białym tłem tylko pod elementami graficznymi, obrazkami i tekstem.)

80613/LUX

obszar, w którym należy umieścić istotne elementy, tj. tekst, logo itp.

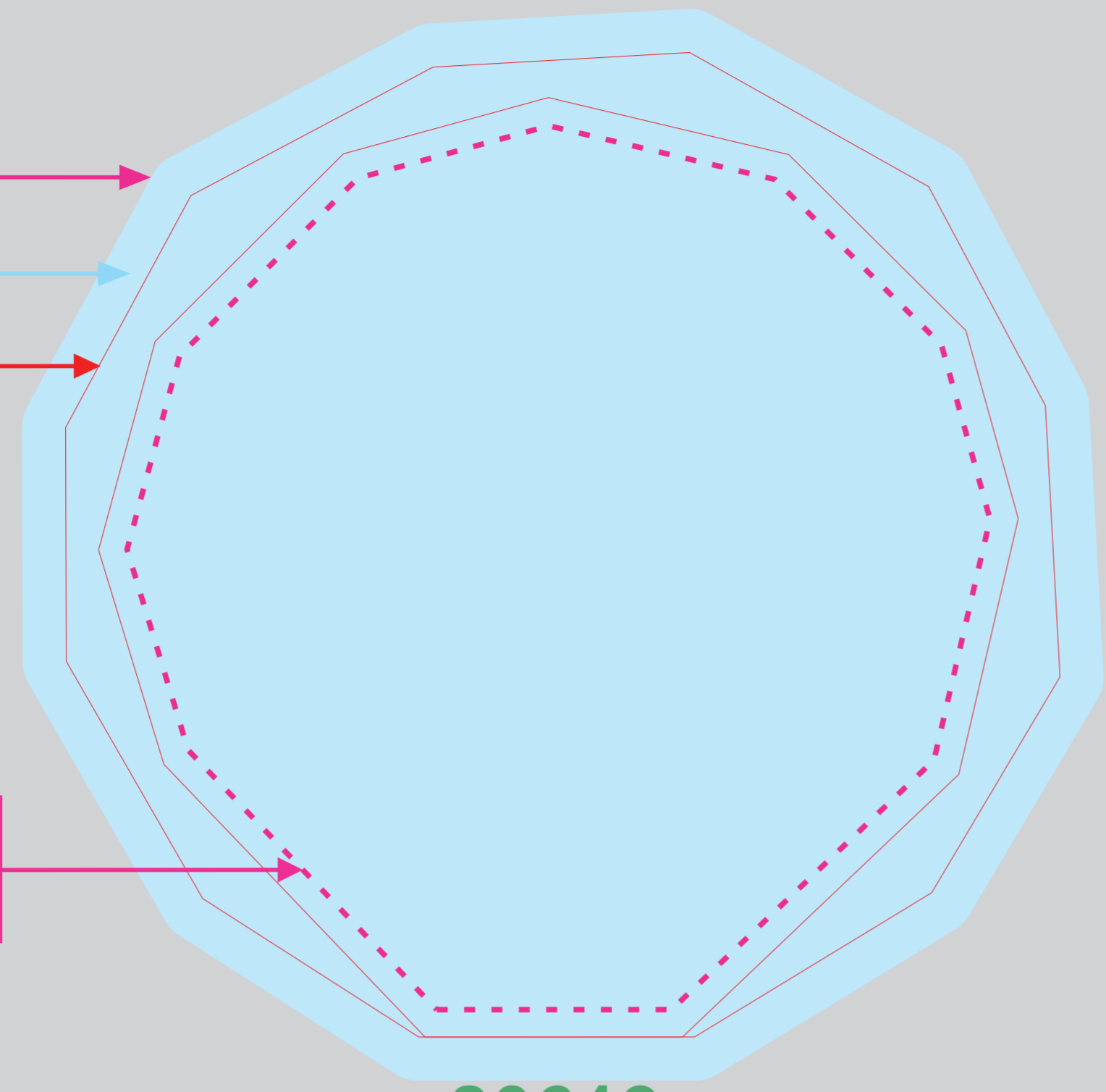

80613

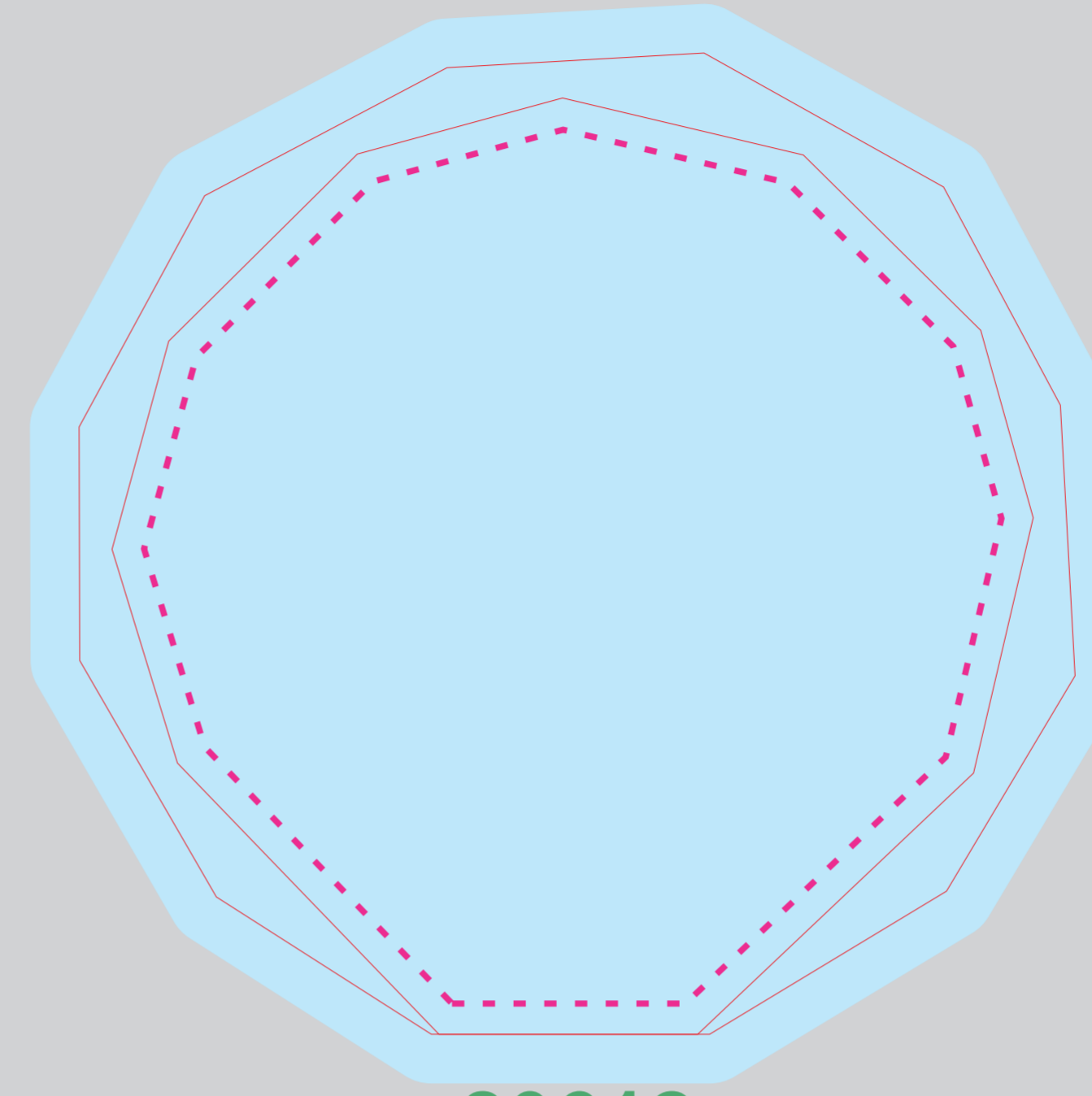

80612

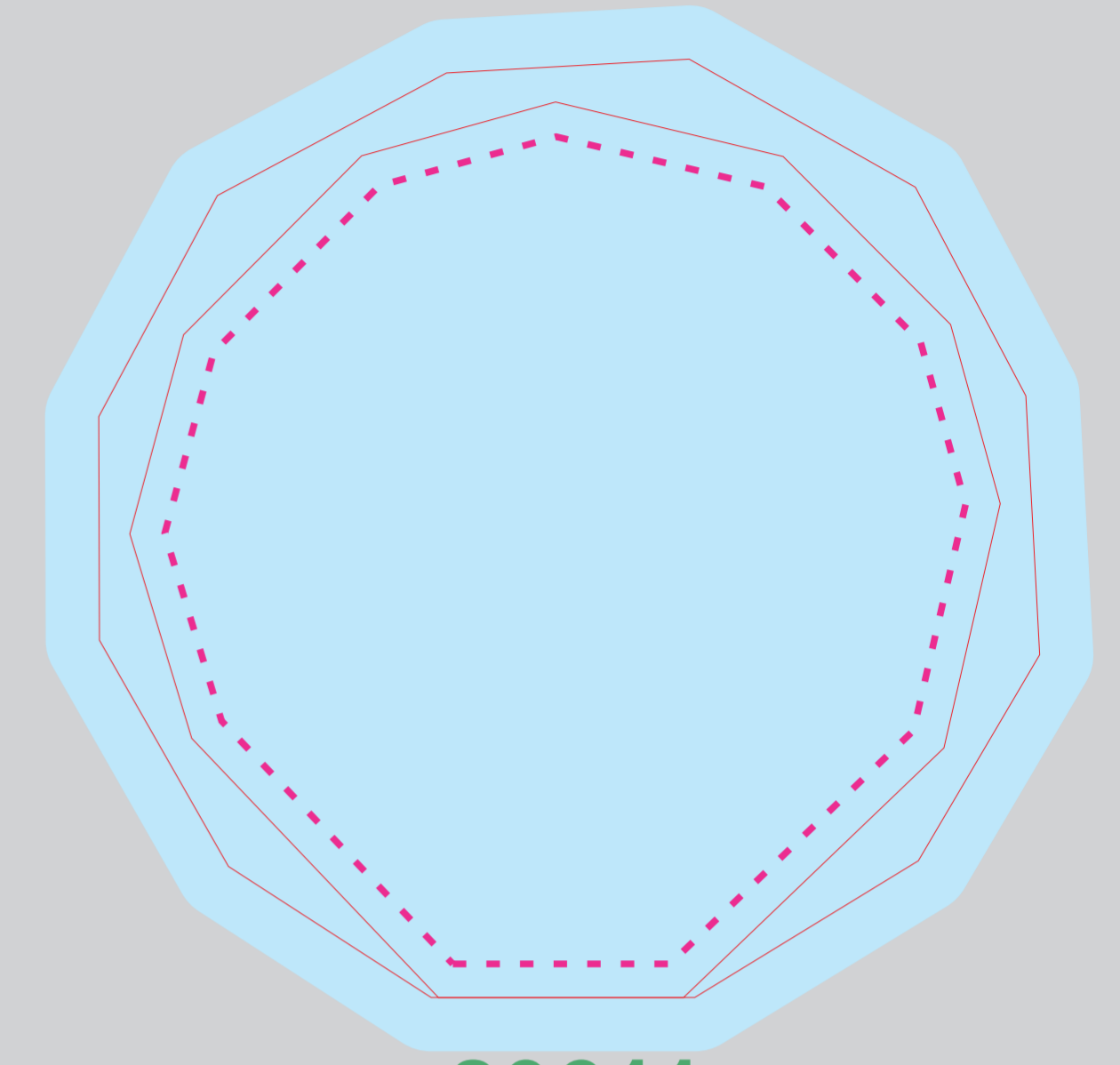

80611

SZABLON POD GRAWER

obrys zewnętrzny szkła - SZABLON prosimy nie zmieniać koloru i grubości linii (kontur włosowy)

wszystkie czcionki zamienione na krzywe

najmniejsza stosowana czcionka 8 pkt

minimalna grubość zastosowanych linii w projekcie 0,2 mm

80613/GR

pole grawerowania laserem

używamy wyłącznie obiektów wektorowych (napisy, logo, znaki)

wzór do grawerowania przygotowujemy w szarościach stosując 70% czerni skali CMYK

przy wypełnieniu farbą proszę podać kolor paleta farb w oddzielnym pliku

odległość najniższej położonych napisów od podstawy 20 mm

GRAWER

! W związku z ręczną obróbką szkieł szablony mogą się nieznacznie różnić od finalnego produktu.

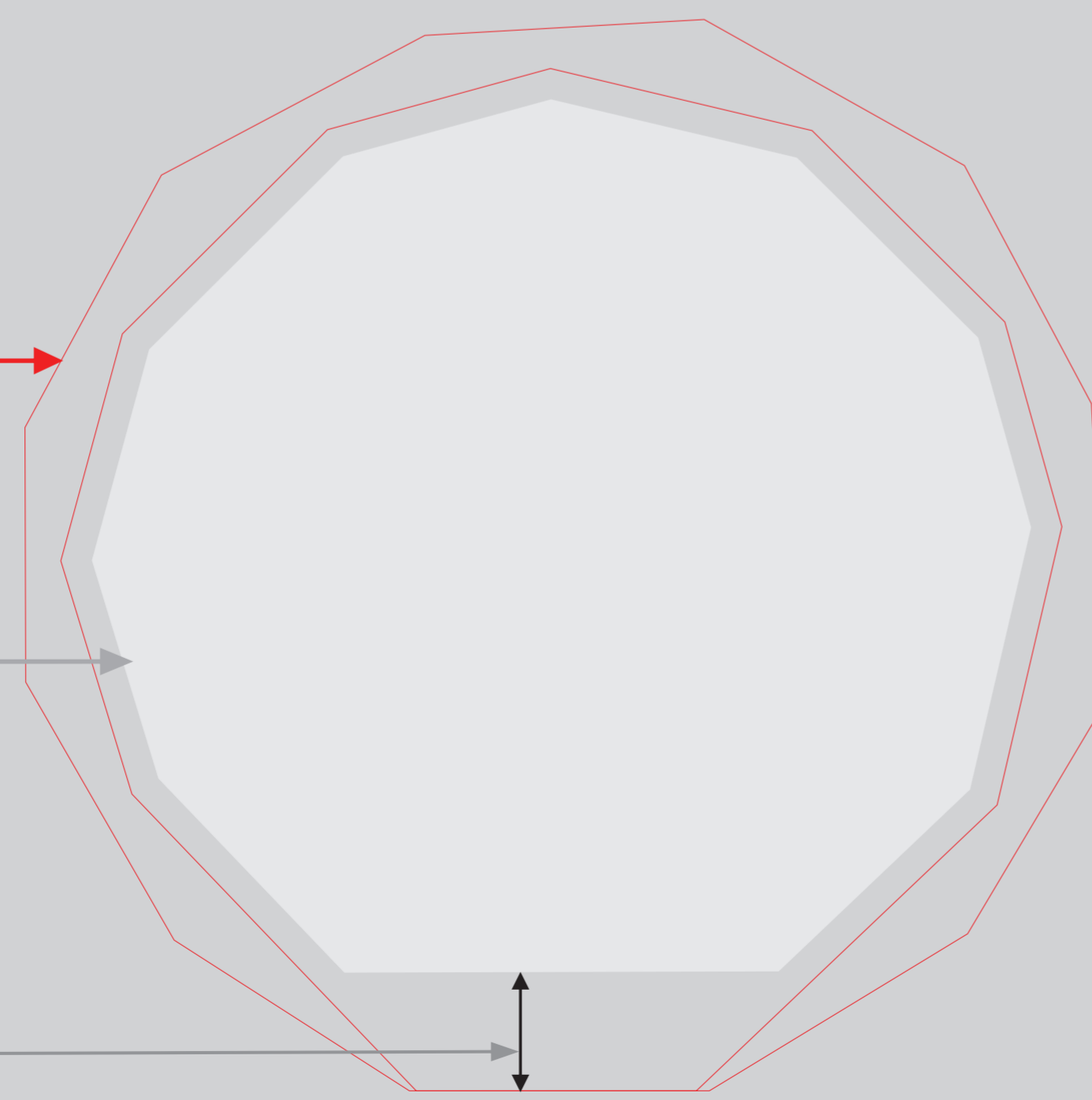

80613

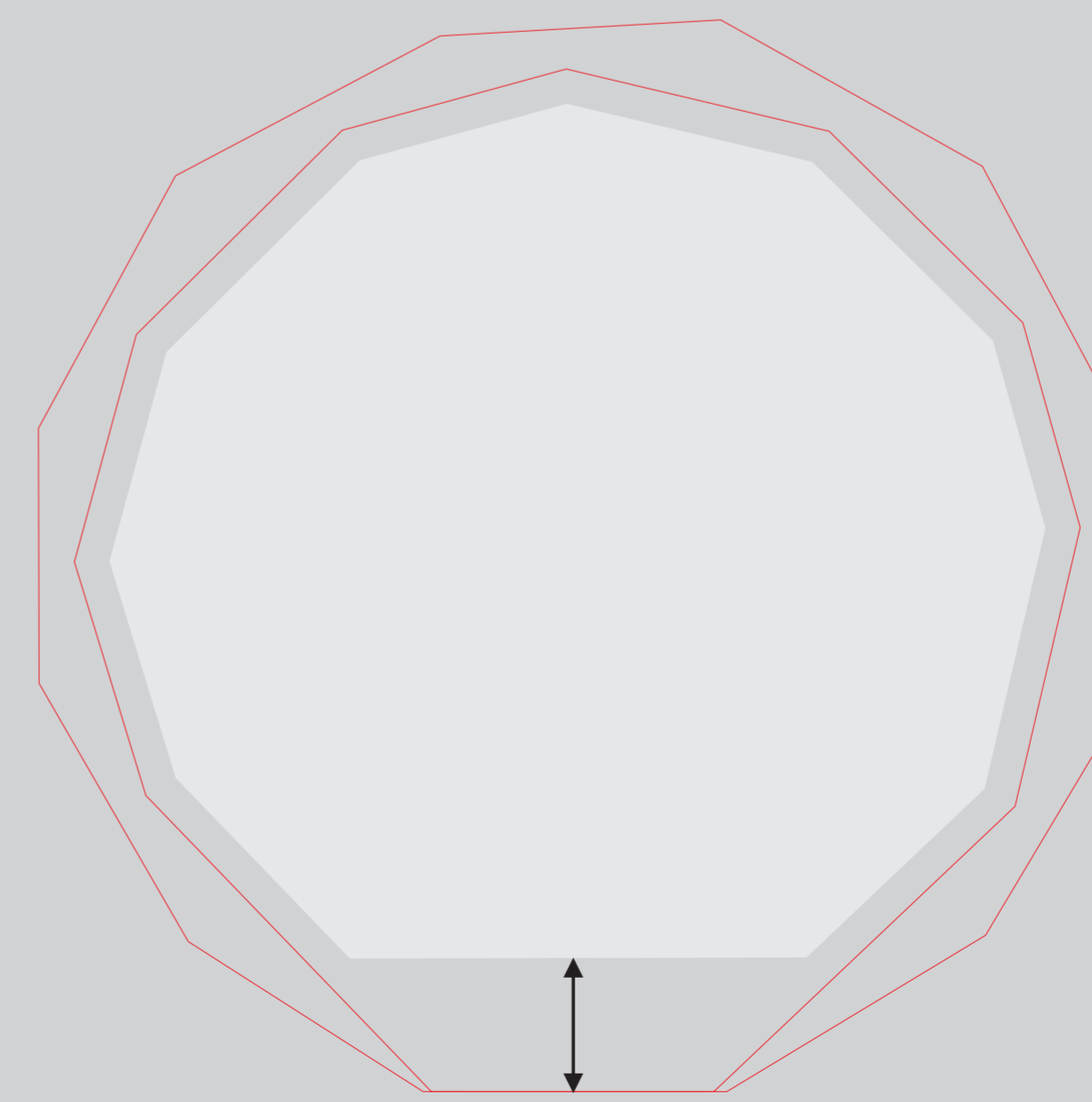

80612

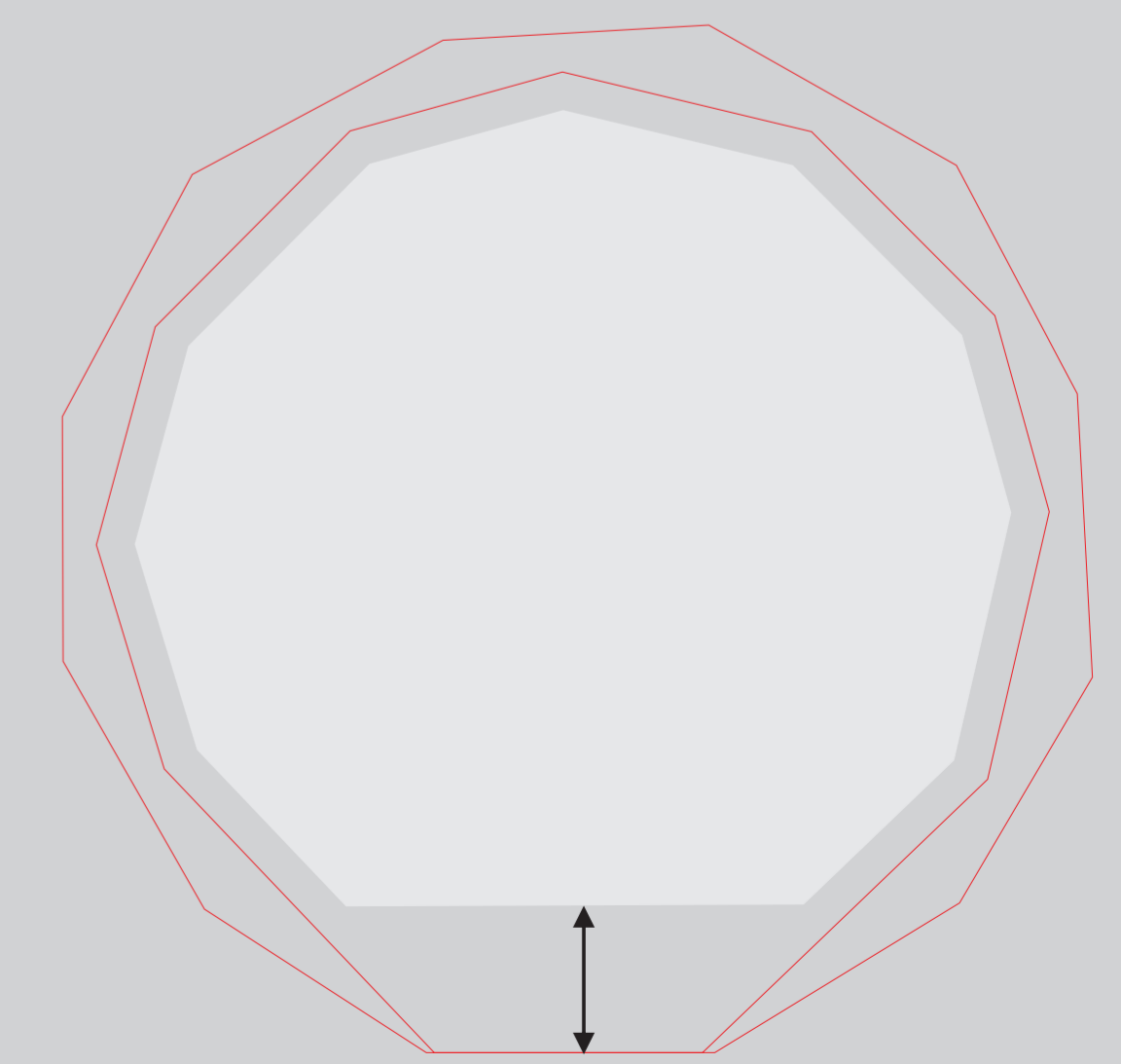

80611